

Comandos 02360x / 02660x / 02760x **PRIMUS** Audio Engineering

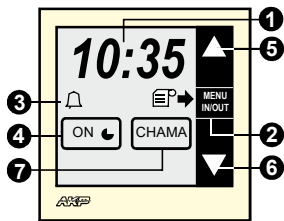

- 1 - Relógio. Premir para opções do despertador
- 2 - Acesso aos menús
- 3 - Zona ícones, opções
- 4 - ON/OFF
- 5 - Subir volume
- 6 - Baixar volume
- 7 - Chamada geral

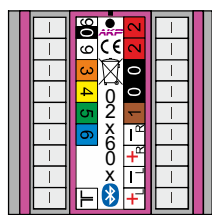

CONEXÕES	
0 MASSA	3/4 CANAL 1
1 COM. DIG.	5/6 CANAL 2
2 Vcc	JL ANTENA
9 AUD. intercom	
90 AUD. aviso	

CARACTERÍSTICAS TÉCNICAS	
Tensão de entrada	12-15V DC
Corrente máxima	0.3A
Potência áudio	1W+1W @ 16Ω
Resposta frequência	20Hz-20kHz
Dimensões:	L 71 X A 71 X F 45 mm

CARACTERÍSTICAS	02360x	02660x	02760x
Ecrã tátil com LCD	✓	✓	✓
Canais de áudio	2-st	2-st	2-st
Sintonizador local FM com RDS	✓	✓	✓
Receção de avisos	✓	✓	✓
Despertador	✓	✓	✓
Intercomunicação	✓	✓	✓
Controlo domótico	1	1	1
Recetor audio bluetooth	✗	✓	✓
Aplicação AKP CONTROL	✗	✗	✓

Após ligar a instalação, encontrará o comando em modo REPOUSO.

A tecla ON (4) fará que o comando passe ao modo ATIVO.

A tecla MENU IN/OUT (2) acede aos menús do comando.

Há 2 tipos de teclas, as ativas e as que mudam de ecrã, as teclas ativas ao tocá-las invertem as cores de fundo e das letras, nesse estado com as teclas (5 e 6) alteramos o valor que indica na tecla. Para desativar há que premir a tecla (2) MENU.

Se não há teclas ativas, as teclas (5▲, 6▼) percorrem os distintos ecrãs de menús.

VERSÃO SOFTWARE 2.3.5

APAGADO

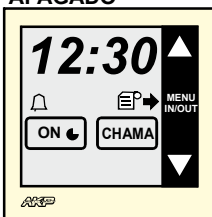

LIGADO



ON: Ao premi-lo, o comando liga-se e ativa o áudio no canal que estava antes de ser desligado. Premindo esta tecla mais de 3 segundos, activa-se a função SLEEP.

OFF: Ao premi-lo o comando apaga-se.

Premindo as setas do volume (5▲, 6▼) controlaremos o volume de áudio.

MENU IN/OUT: Ao premi-lo acede aos menús das opções. Se o menú seleccionado tem mais de 3 opções, use as teclas 5▲ e 6▼ para passar de ecrã. Pode regressar ao ecrã anterior premindo 2(MENU IN/OUT).

MENU »

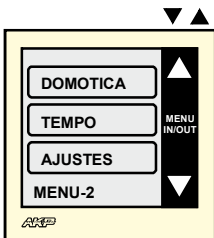
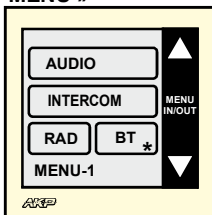

Em MENU

AUDIO: Premindo a tecla passamos ao menú de controlo do áudio

INTERCOM: Premindo a tecla passamos ao menú de controlo da intercomunicação.

RADIO: Premindo a tecla passamos ao menú de controlo do rádio.

***BT:** Premindo a tecla passamos ao menú de controlo do bluetooth.

DOMOTICA: Premindo a tecla passamos ao menú de controlo da domotica.

TEMPO: Premindo a tecla passamos ao menú de ajuste da hora, do despertador e do sleep.

AJUSTES: Premindo a tecla passamos ao menú dos ajustes de funcionamento do comando.

VIGILÂNCIA: Premindo a tecla passamos a menú de ajuste da vigilância acústica.

PORTEIRO: Premindo a tecla passamos ao menú de controlo do porteiro automático.

*Só 02660x e 02760x

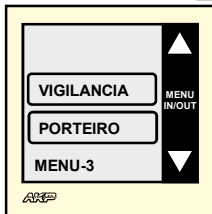

Em MENU AUDIO

Ao premir brevemente cada tecla, invertem-se as tonalidades frontais e de fundo. Isto indica que a tecla está ativada, e que os ajustes que apresenta variam premindo os cursores (5▲, 6▼).

Para desativar qualquer tecla, prima MENU IN/OUT

VOLUME: Para variar volume da fonte de áudio, active a função premindo a tecla brevemente e use as teclas (5▲) para subir ou (6▼) para baixar o volume.

CANAL: Prima a tecla para ativá-la, agora com as teclas (5▲, 6▼) poderá mudar entre as fontes musicais externas, a rádio interna ou o canal bluetooth.

OFF: Prima a tecla para apagar o comando.

GRAVES: Prima a tecla para ativá-la, agora com as teclas (5▲, 6▼) poderá alterar o nível de graves.

AGUDOS: Como a tecla GRAVES mas ajusta os tons agudos.

BALANÇO: Prima a tecla para compensar volumes entre o altifalante direito e esquerdo.

MENU » AUDIO »

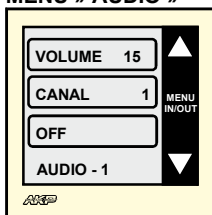

Em MENU INTERCOM

ZONA: Prima a tecla para ativá-la, agora, com as teclas (5▲, 6▼) poderá alterar a zona para enviar o áudio da chamada, a ZONA 00 é chamada geral a todas as zonas.

CHAMA: Prima a tecla para realizar a chamada, esta será emitida enquanto esteja primida a tecla, ao solta-la termina a chamada.

PRIVADO: Prima a tecla para ativá-la, a tecla (5▲) ativa modo privado, não recebe nenhuma chamada, a tecla (6▼) retira o modo privado e recebe chamadas.

VOL. INT.: Prima a tecla para ativá-la, com as teclas (5▲, 6▼) pode alterar o volume da intercomunicação

VOL. AUD.: Prima a tecla para ativá-la, com as teclas (5▲, 6▼) pode alterar o volume do áudio geral (música).

MENU » INTERCOM »

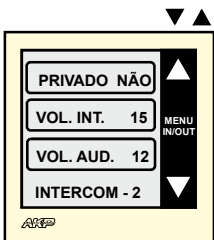
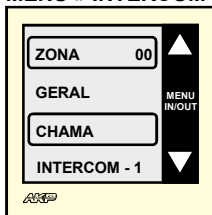

MENU » RADIO »

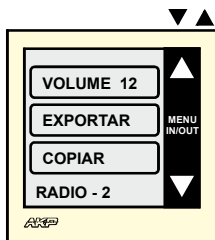
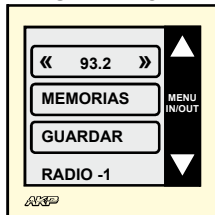

Em MENU RADIO

<< xx >>: Prima sobre as setas (<< o >>) para alterar a emissora, uma pressão rápida altera a frequência em 50kHz, uma pressão longa procura a emissora seguinte.

MEMORIAS: Prima para aceder ao ecrã de recuperação de memórias de sintonia.

No ecrã MEMORIAS, prima sobre o número de memória que quiere recuperar.

GUARDA: Prima para aceder ao ecrã de guardar memórias de sintonia.

No ecrã GUARDA faça uma pressão longa sobre o número da memória que quer guardar, escutará um sinal de confirmação quando a memória foi guardada.

MENU » RADIO » MEMORIAS »

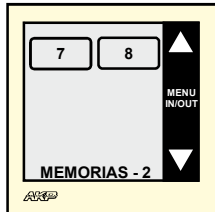
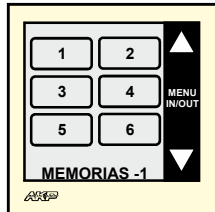

Em MENU BLUETOOTH. (Só 02660x e 02760x)

VOLUME: Ajusta o volume máximo em que se ouvirá a reprodução bluetooth.

Quando seleccionamos Bluetooth, o volume máximo do audio é o que ajustámos com esta opção, e isto porque os aparelhos que emitem bluetooth têm um ajuste proprio do volume de emissão e podemos controlar o volume do audio desde o aparelho emissor.

VISIVEL: Prima para fazer que o comando fique visível a outros aparelhos Bluetooth, uma vez ativado o ecrã mostra BT. VISIVEL, procure desde o seu aparelho Bluetooth o nome do comando, se não o tinha alterado por defeito é AKP-*ZONA-XX, onde está XX é o número da zona que se atribuiu.

Uma vez encontrado emparelha com ele, se pedir um código este é 0000, o código é pede uma vez, a não ser que se retire alimentação da instalação, então à que voltar a emparelhar e o codig voltará a ser pedido.

Se temos o comando desligado ao conectar o bluetooth e ordenar PLAY no aparelho emissor o comando liga-se para poder reproduzir a música. Se está ligado a um canal que não seja Bluetooth, o comando muda para o canal Bluetooth.

MENU » BLUETOOTH *

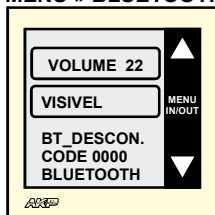

* Só 0260x e 02760x

MENU » DOMOTICA

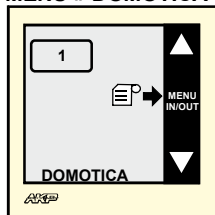

Em MENU DOMOTICA

1 : Prima os botões para seleccionar que mecanismo queremos controlar, agora com as teclas (5▲, 6▼) poderemos subir ou baixar as persianas motorizadas da instalação.

MENU » TEMPO » DESPEST.»

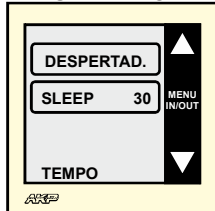

Em MENU DESPERTADOR

HORA: Prima a tecla para ativá-la, de seguida ajuste a hora com as teclas (5▲, 6▼).

MIN.: Prima a tecla para ativá-la, de seguida ajuste os minutos com as teclas (5▲, 6▼).

MENU IN/OUT: Se estão ativadas as teclas HORA ou MIN. prima MENU IN/OUT para desativá-las, e com as tecla (6▼) passe ao menú seguinte.

ACT.: Prima a tecla para ativá-la, com as teclas (5▲, 6▼) altere entre SIM e NÃO da ativação do despertador.

MODO: Prima a tecla para ativá-la, com as teclas (5▲, 6▼) altere entre os modos do som do despertador, BEEP = beep-beep, B+M = primeiro beep-beep e logo passa a música, MUSIC = e liga o comando no canal e volume em que se encontrava quando foi desligado.

DIAS: Prima para passar ao ecrã de ajuste dos dias de ativação do despertador, por exemplo só os dias uteis, com as teclas (<< e >>) coloque a seta debaixo do dia que quer ajustar, com as teclas (SIM e NÃO) ative ou desative o dia, o dia em preto é ativado e em branco é desativado.

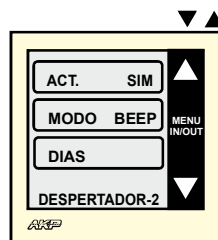

MENU » AJUSTES »

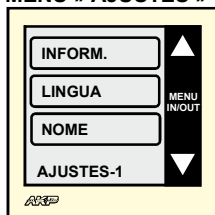

Em MODO AJUSTES

INFORM: No ecrã da informação do comando mostra, modelo, versão do software, etc..

LINGUA: Prima para mudar para o ecrã de alteração do idioma dos menús.

NOME: Prima para mudar para o ecrã de alteração do nome.

T.MENU: Prima a tecla para ativá-la, com as teclas (5▲, 6▼) altere o tempo que os menús aparecem no ecrã.

PRETO: Prima a tecla para ativá-la, com as teclas (5▲, 6▼) altere entre o fundo claro ou fundo escuro.

HORA: Prima esta tecla para passar ao ecrã de ajuste da hora.

MENU » AJUSTES »

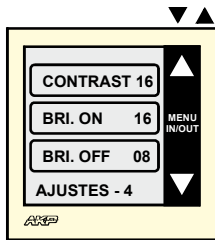
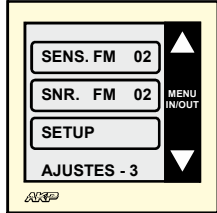

EM MODO AJUSTES

SENS.FM: Prima para ativar a alteração da sensibilidade FM na procura de emissoras, com as teclas (5▲, 6▼) altere o valor.
SNR.FM: Prima para ativar a alteração da relação sinal / ruído FM na procura de emissoras, com as teclas (5▲, 6▼) altere o valor.
SETUP: Prima esta tecla durante mais de 3 segundos, entramos no modo CONFIGURAÇÃO.
CONTRAST: Prima para ativá-la, com as teclas (5▲, 6▼) altere o contraste do ecrã..
BRI.ON: Prima para ativá-la, com as teclas (5▲, 6▼) altere o brilho do ecrã quando o comando está ligado.
BRI.OFF: Prima para ativá-la, com as teclas (5▲, 6▼) altere o brilho do ecrã quando o comando está desligado.
 Se ajustamos este parâmetro abaixo de 4 o primeiro toque no ecrã coloca-o ao brilho máximo e os seguintes toques atúam sobre os botões do ecrã.
V.TOQUE: Prima para ativar volume do toque quando recebe uma chamada do porteiro automático, com as teclas (5▲, 6▼) altere o valor.

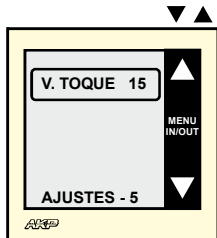

MENU » AJUSTES » LENGUAJE »

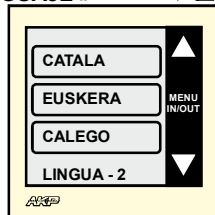
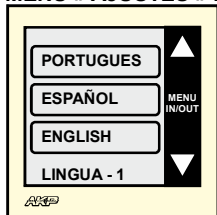

Em LINGUA

Prima na tecla do idioma desejado para alterar a linguagem dos menús.
 Prima as teclas (5▲, 6▼) para alternar entre os ecrãs dos distintos idiomas.

MENU » AJUSTES » NOME »

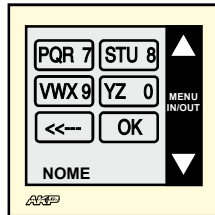
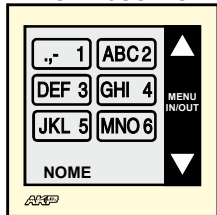

Em NOME

Na linha inferior mostra o nome atual do comando, com as teclas (5▲, 6▼) alternamos entre os 2 ecrãs de teclado.
 Cada tecla tem varios caracteres, cada vez que se prime passa ao seguinte em ciclo, se tem que colocar 2 caracteres seguidos que estão na mesma tecla, prima o primero e espere que o cursor passe à seguinte posição no nome.
 <<--: Apaga caracteres
 OK: Confirme a alteração, NOTA se saímos do ecrã sem primir OK não guarda as alterações.

MENU » AJUSTES » HORA »

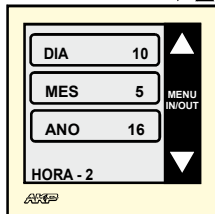

Em AJUSTE DA HORA.

HORA: Prima a tecla para ativá-la, de seguida ajuste a hora com as teclas (5▲, 6▼).
MIN.: Prima a tecla para ativá-la, de seguida ajuste os minutos com as teclas (5▲, 6▼).
MENU IN/OUT: Se estão ativadas as teclas da HORA ou MIN. prima MENU IN/OUT para desativa-las, e com a tecla (6▼) passe ao seguinte menú.
DIA: Prima a tecla para ativá-a, com as teclas (5▲, 6▼) altere o dia do mês.
MES: Prima a tecla para ativá-la, com as teclas (5▲, 6▼) altere o mês.
ANO: Prima a tecla para ativá-la, com as teclas (5▲, 6▼) altere o ano, só apresenta os 2 últimos dígitos do ano assim 16 = 2016.
 NOTA. O dia da semana calcula-se a partir do ano, mês e dia do mês.

MENU » AJUSTES » SETUP »

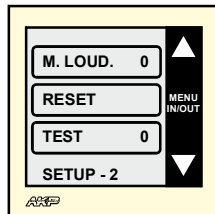
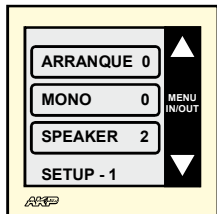

Em SETUP

Prima a tecla durante mais de 3 segundos, entramos no modo CONFIGURAÇÃO, prima uma tecla para selecionar e com as teclas (5▲, 6▼) ajuste o valor,
ARRANQUE: 0 = quando recebe alimentação arranque desligado, 1 = quando recebe alimentação arranque como estava antes de retirar a alimentação.
MONO: 0 = modo estereo, 1 = modo mono.
SPEAKER: 2 = para colocar 2 altifalantes de 16 ohmios, 4 = para colocar 4 altifalantes de 16 ohmios.
M.LOUD: 0 = audio normal, 1 = reforço de graves a baixo volume.
RESET: Passa ao ecrã reset do comando NOTA esta função coloca o comando como saiu de fabrica apagando memórias, definições, nomes, códigos pin, etc.
TEST: Só para diagnostico, deixar a 0.
GAIN AUD: Ajuste do nivel da entrada de audio (linhas 3, 4, 5, 6, 7, 8), pode ajustar desde 0 a 20 0 -> ganho mínimo entrada de 3Veff. linha de audio AKP.
 20 -> ganho máximo 20 db entrada de 0,3Veff. para conectar a uma saída de audio de um equipamento domestico.
GAIN 9: Igual ao GAIN AUD mas para a linha 9 (avisos).
GAIN 90: Igual ao GAIN AUD mas para a linha 90 (avisos).
ZONA: Passa ao ecrã de ajuste da zona.
SWITCHES: Mostra no ecrã como tem que colocar os switches do módulo domótico para que coincida com o número da zona.
LINK IR: Ativa se reenvia comandos de infra-vermelhos pela linha digital.

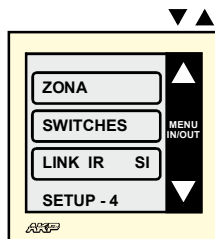
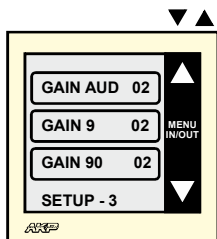

MENU » AJUSTES » SETUP »

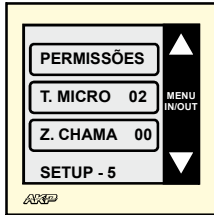

Em MODO SETUP

PERMISSÕES :Passa ao ecrã das permissões na receção de avisos especiais.

T. MICRO : Prima a tecla para seleccionar, com as teclas (5▲, 6▼) alteramos o valor do tempo mínimo que o microfone vai estar activo quando realizamos uma chamada.

Z.CHAMA : Prima a tecla para seleccionar, com as teclas (5▲, 6▼) alteramos a zona a que chamamos desde a tecla CHAMA do ecrã principal.

MENU » AJUSTES » SETUP » RESET

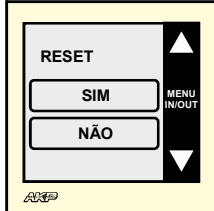

Em MODO RESET

RESET: Prima a tecla mais de 3 segundos faremos um reset total ao comando. **NOTA** esta função coloca o comando como saiu de fabrica, apagando memórias, definições, nomes,

MENU » AJUSTES » SETUP » ZONA

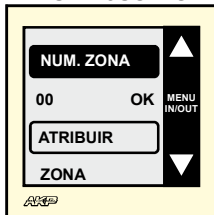

Em MODO ZONA

Com as teclas (5▲, 6▼) selecciona-se o número da zona que queremos atribuir ao comando.

ATRIBUIR: Prima para confirmar o número da zona seleccionado, se na instalação já existir esse número de zona, indicará qual o seguinte número de zona que está livre e atribuída ao comando.

MENU » AJUSTES » SETUP » PERMISSÕES▼▲

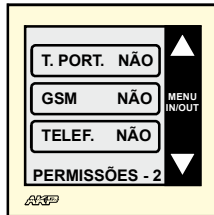
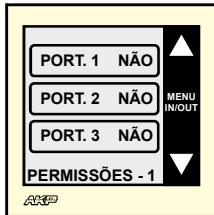

Em MODO PERMISSÕES

Prima a tecla para seleccionar, com as teclas (5▲, 6▼) seleccionar o valor SIM ou NÃO

PORT. 1: Selecciona se recebe chamadas do porteiro número 1.

PORT. 2: Selecciona se recebe chamadas do porteiro número 2.

PORT. 3: Selecciona se recebe chamadas do porteiro número 3.

T. PORT. : Selecciona se recebe chamadas do toque do porteiro.

GSM: Selecciona se recebe chamadas do GSM.

TELEF.: Selecciona se recebe chamadas do telefone.

TIMBRE: Selecciona se recebe chamadas da campainha da porta.

MENS.: Selecciona se recebe chamadas do gravador de mensagens.



MENU » VIGILÂNCIA



Em MODO VIGILANCIA

Prima a tecla para seleccionar, com as teclas (5▲, 6▼) seleccione o valor

ESCUTA : Para ativar o microfone do comando que está a vigiar noutra divisão

VIGIAR : Para ativar o altifalante do comando e escutar as divisões que estão em modo ESCUTA.

VOL:INT : Para ajustar o volume da escuta.

MENU » POTERO »

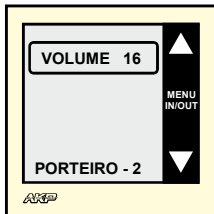
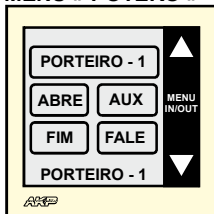

Em MODO PORTEIRO

PORTEIRO - : Prima para seleccionar, com as teclas (5▲, 6▼) seleccionar qual dos 3 porteiros queremos controlar.

Uma vez seleccionado o número de porteiro:

ABRE : Ativa a fechadura eléctrica do porteiro.

AUX: Ativa um relé auxiliar que tem o modulo 060600 (interface de porteiro), pode ser usado, por exemplo, acender uma luz.

FIM : Termina a comunicação com o porteiro.

FALE: Premindo podemos falar para que nos escutem no exterior, ao soltar escutamos o que nos dizem desde o exterior.

CONEXÕES: EXEMPLO DE UMA INSTALAÇÃO 2 CANAIS DE ÁUDIO, ALARMES TÉCNICOS, INTRUSÃO E CONTROLO DE PERSIANAS

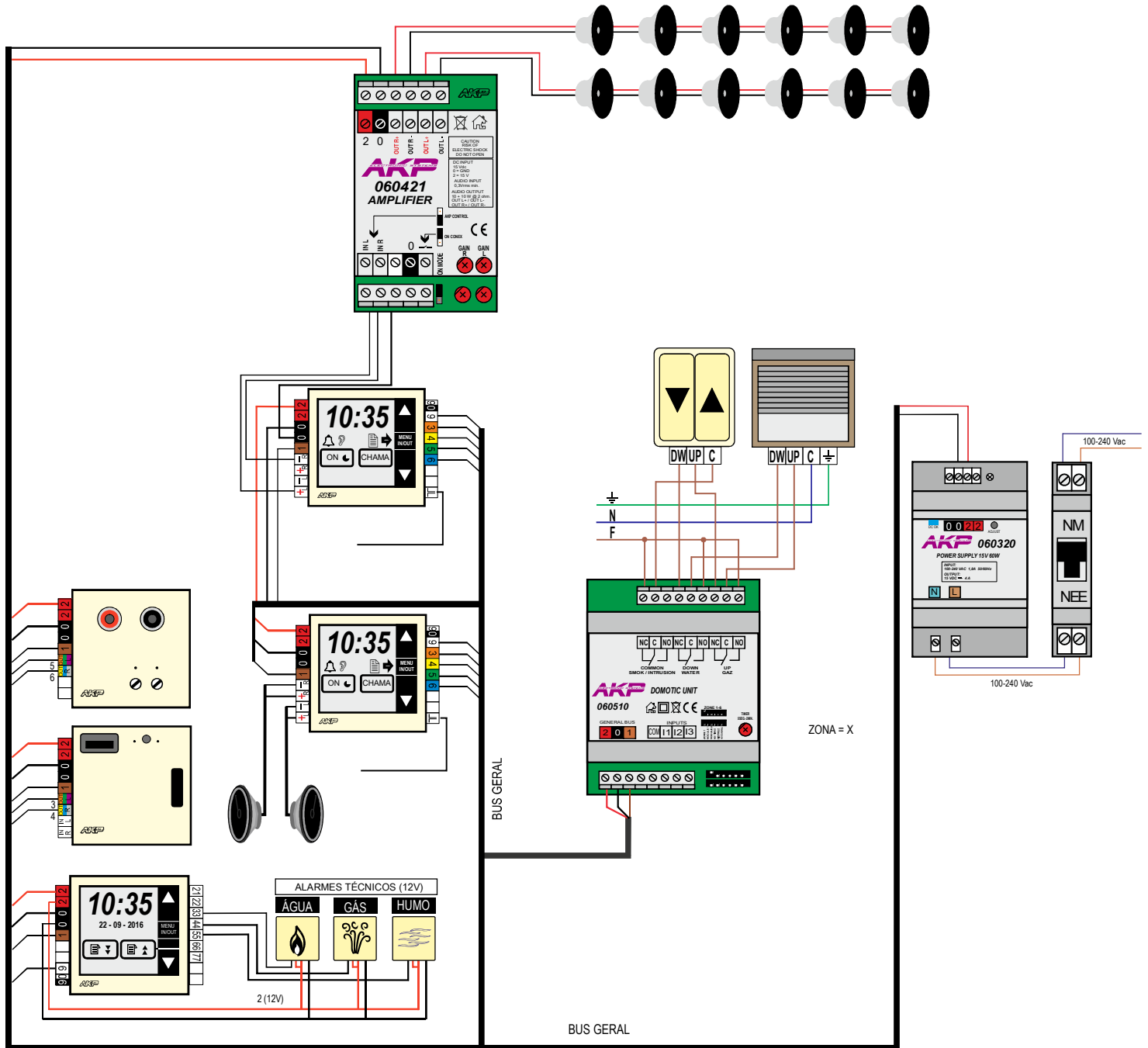

NOTAS: